

FilterCart Advanced+

Unité mobile de filtration des fumées pour usage intermittent

Solution d'extraction des fumées à la fois efficace et simple à utiliser

FilterCart Advanced+ est une solution mobile de captage des fumées alliant performance, simplicité d'utilisation et mobilité. Conçu pour protéger efficacement les opérateurs contre les fumées de soudage nocives, il répond aux recommandations des organismes internationaux de santé et de sécurité. Adapté aux applications légères et intermittentes, le FilterCart Advanced+ se distingue par son faible encombrement et sa conception légère, facilitant son déplacement et son installation dans les espaces de travail restreints. Malgré son format compact, l'unité intègre des technologies avancées et des fonctionnalités intelligentes assurant un fonctionnement fiable, une utilisation intuitive et un entretien simplifié.

Capture fiable et efficace

La protection des soudeurs contre les effets nocifs des fumées de soudage commence par un captage efficace à la source. Le bras d'aspiration du FilterCart se positionne facilement et intègre une hotte à conception optimisée, élargissant la zone de captage des fumées.

Technologie de filtration améliorée

Le FilterCart Advanced+ est équipé d'un filtre Nanofiber MERV 14, efficace pour éliminer les fines particules métalliques et les fumées de l'air, tout en prolongeant la durée de vie du filtre grâce à une capacité de rétention de poussière accrue. Sa conception intègre une doublure interne en maille multi-couches pour arrêter les étincelles, ainsi qu'un média ignifuge réduisant le risque d'incendie. Pour les fumées à haute toxicité, y compris le chrome hexavalent, un filtre HEPA en option peut être ajouté pour une filtration supplémentaire.

Facile à utiliser et à manipuler

Assurer un débit d'air optimal est essentiel pour un captage efficace des fumées de soudage. Le FilterCart est équipé d'un indicateur numérique de durée de vie du filtre et d'une alarme sonore, informant l'utilisateur lorsque l'entretien est nécessaire. Le remplacement du filtre ne nécessite aucun outil et peut être réalisé en quelques minutes, garantissant ainsi que les soudeurs restent productifs.



Filtre HEPA en option

Efficacité de filtration supplémentaire pour les applications difficiles ou à forte toxicité.

Technologie du média filtrant

Filtre standard en nanofibres avec protection ignifuge, conçu pour éliminer efficacement les fumées de soudage (MERV 14).

Indicateur de débit d'air et de durée de vie du filtre

Des capteurs mesurent le débit d'air pour s'assurer qu'il est optimal et avertissent visuellement et sonoremment l'utilisateur lorsque l'entretien est nécessaire, garantissant ainsi un captage efficace des fumées.



Bras d'extraction Original

Bras haut de gamme, facile à positionner et capable de maintenir sa position de manière fiable.

Hotte Original

Conçue pour une efficacité optimale et une manipulation ergonomique.

Faible encombrement

Permet une manœuvrabilité aisée à travers des portes de taille standard.

Mobilité durable

Grandes roues arrière pour un déplacement facile en milieu industriel. Roulettes avant avec frein de blocage pour maintenir l'unité en place pendant l'utilisation.

FilterCart Advanced+

Modèles et Spécifications

| Modèle | Longueur du bras ft (m) | Diamètre du bras in (mm) | Débit d'air cfm (m ³ /h) | Indicateur de charge du filtre | Surface du filtre* ft ² (m ²) | Puissance Hp (kW) | Alimentation électrique | Niveau sonore (dBA) |
|----------------------|----------------------------|-----------------------------|--|--------------------------------|---|----------------------|-------------------------|---------------------|
| FilterCart Advanced+ | 10 (3) | 6 (152) | 620 (1,053) | Audible | 323 (30) | 1 (0.7) | 120V/ 1PH/ 60Hz | 73 |

*Surface du filtre basée sur un média Nanofibre ignifuge. Tous les modèles ont été évalués pour conformité selon les normes NEC et UL.

Dimensions du Produit mm (inches)

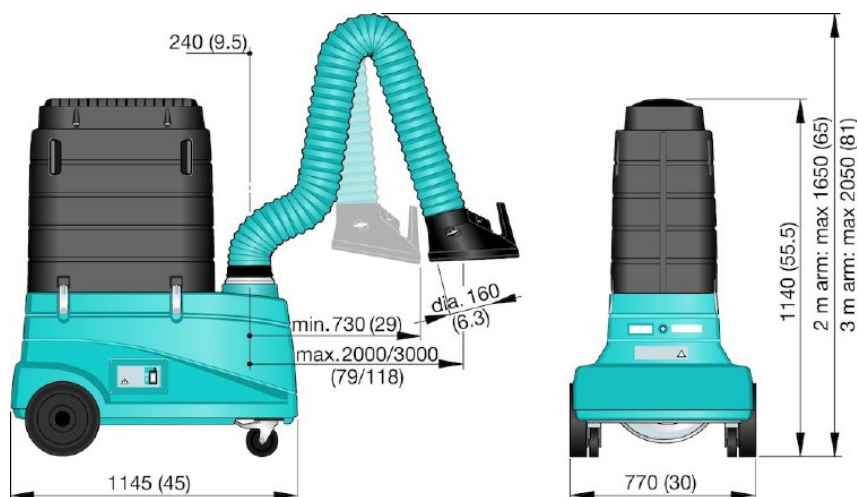

Accessoires et Filtres de Remplacement

| Options | Description |
|---------------------|--|
| Média filtrant | Filtre Nanofibre MERV 14 |
| Éclairage | Kit d'éclairage monté sur la hotte pour une meilleure visibilité. Inclut un interrupteur marche/arrêt de l'unité |
| Filtres secondaires | Filtres HEPA certifiés H13/H14 |

Nederman propose des filtres de remplacement d'origine, des pièces détachées et des accessoires pour garantir un fonctionnement optimal de votre équipement. Contactez dès aujourd'hui un représentant local Nederman ou consultez notre moteur de recherche de pièces détachées: www.nederman.com/en-ca/service/spare-part-search



Nos installations sont certifiées ISO 14001:2015